

# Luchtzuiveringssystem en D-systeem Dee Fly Cube 550 en 550+



## Gecentraliseerde luchtzuivering



DeeFlyCube 500



Bediening Dee Fly Cube 550+



Bediening Dee Fly Cube 550

## DE + PUNTEN VAN HET PRODUCT

• Kan naar willekeur worden aangepast en geïnstalleerd

• Filtering van de buitenlucht en CO<sub>2</sub>-detectie

• Rechtstreekse toegang tot de filters via de voorzijde

• De multifunctionele afstandsbediening met aanraakscherm kan men het systeem aansturen en programmeren volgens de behoefte.

## PRODUCTGAMMA

Benaming	Referenties	Energieklasse
Dee Fly Cube 550	11023274	B
Dee Fly Cube 550+	11023275	A

## WERKING

WTW-ventilatie zorgt voor de algemene en permanente ventilatie van de woning en recupereert de warmte van de afgezogen lucht om de verse lucht voor te verwarmen. Dit ventilatiesysteem filtert de aangevoerde lucht en zorgt zo voor een gezond binnenklimaat. Dankzij de warmtewisselaar is de verse lucht voorverwarmd, waardoor de verwarmingskosten beperkt blijven. De Dee Fly Cube 550 kan gemakkelijk worden geïnstalleerd in een wasruimte of technische ruimte.

## BESCHRIJVING

- Werking:
  - Constante snelheid,
  - Constant debiet of constante druk (mogelijk bij de Dee Fly Cube 550+).
- Debiet van 120 m<sup>3</sup>/u tot 585 m<sup>3</sup>/u
- Filters (volgens klasse EN779):
  - 1 fijnstoffilter op de verse lucht (bacteriefilter bij de Dee Fly Cube 550+)
  - 1 pollenfilter op de afvoerlucht.
- Standaard 100% bypass.
- 3 snelheden + stop (model Dee Fly Cube 550).
- Aeraulische aansluitingen: D150 mm (inclusief verloopstukken D160 mm).
- Geluidsniveau: 59 dB(A) bij 320 m<sup>3</sup>/h.
- Aansturing door:
  - Bedrade bediening bij Dee Fly Cube 550,
  - Bedrade bediening met touchscreen bij Dee Fly Cube 550+.
- Luchttoevoer of -afvoer: -5°C/+40°C.
- Vorstbeveiliging door balanceren van de debieten. of door voorverwarming van de lucht op de Dee Fly Cube 550+

## TOEPASSINGSGEBIED

- Algemene en permanente ventilatie van een woning.
- WTW-ventilatiesysteem.

## AFMETINGEN (Mm) - GEWICHT (kg)

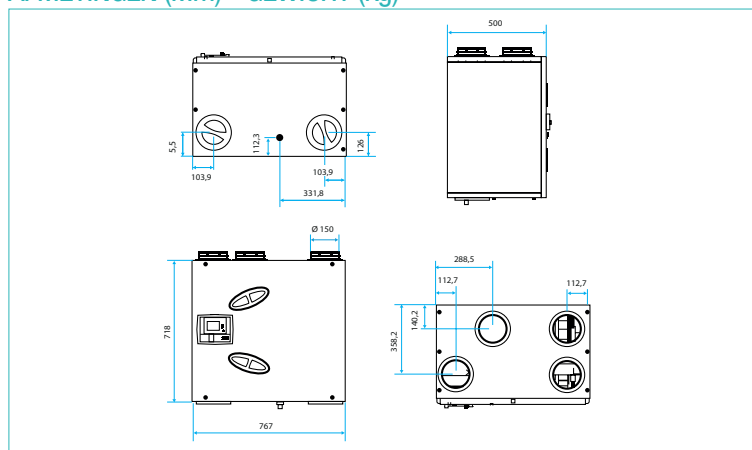

- Voeding: 230 V - 50 Hz eenfasig
- Max. stroomsterkte: 2,5 A
- Beschermingsklasse: IP54
- Gewicht: 45 kg

## SAMENSTELLING VAN DE KITS

Benaming	Dee Fly Cube 550	Dee Fly Cube 550+
<b>Codes</b>	<b>11023274</b>	<b>11023275</b>
Dee Fly Cube 550 - regeling voor constante snelheid	1	1
Muurbevestigingsbeugel	1	1
4 aftakkingen met afdichtingen	1	1
Sifon	1	1
Draadbediening Dee Fly Cube 550	1	0
Draadbediening met aanraakscherm Dee Fly Cube 550+	0	1
By-pass	1	1
<b>Accessoires raccordables</b>		
Kit constant debiet	0	1
Kit constante druk	0	1
Voorverwarmingsbatterij	0	1
CO <sub>2</sub> - sensor	0	1
Bacteriefilter op verselucht	0	1

(1) Overeenkomstig verordening 1253/2014 inzake Ecodesign en 1254/2014 inzake Energie-etikettering. Klasse A of B volgens model



# Luchtzuiveringssysteem en D-systeem Dee Fly Cube 550 en 550+

## Gecentraliseerde luchtzuivering

### RENDEMENT VAN DE WARMTEWISSELAAR

Volgens annexe G van EPW methode

Model	Debiet (m³/u)	Rendement
DeeFlyCube 550	393	78 %
DeeFlyCube 550+	445	77 %

### OVEREENSTEMMING

- CE-conform

### TOEBEHOREN

Benaming	Referenties
<b>Dee Fly Cube 550 et 550+</b>	
Filter (1 Pollen + 1 fijnstof)	11023282
Bacteriefilter (F9)	11023283
Koppelstuk Ø150-160 Dee Fly Cube 550	11023284



Sifon  
11129712



G4 filter

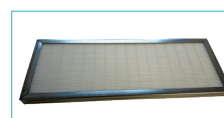

F7/F9 filter



Kit constant debiet / constante druk\*  
11023279 / 11023278

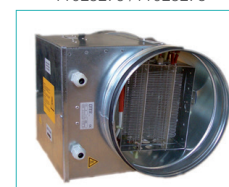

Voorverwarmingsbatterij\*  
11023280

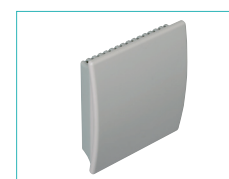

CO₂-sensor+ Transfo\*  
11023280 + 11017180

### AERAUISCHE KENMERKEN

Constant snelheid

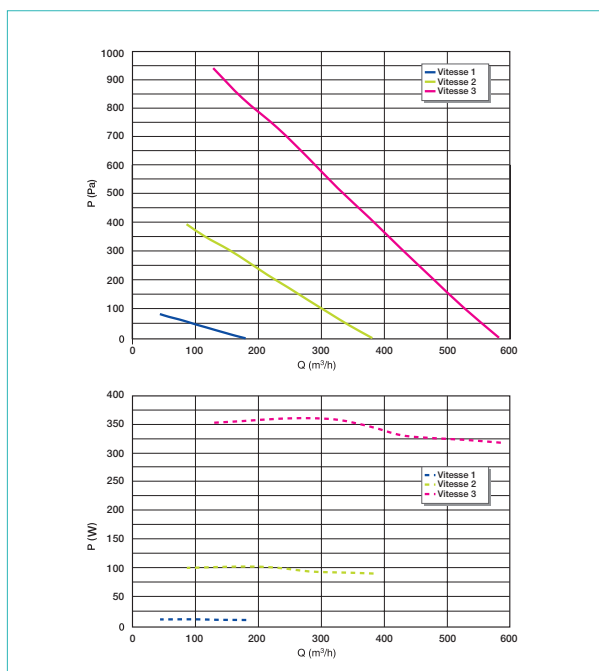

Constate druk

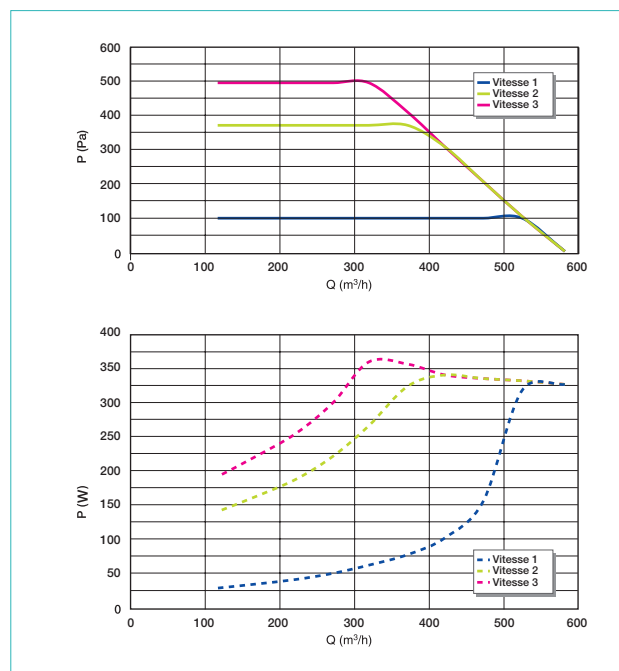

\* Alleen maar op de Dee Fly Cube 550+